

## ZAWORY ROZDZIELAJĄCE 4/3 - PŁYTKOWE

– sterowane dźwignią G1/8, G3/8

– sterowane dźwignią z blokadą pneumatyczną G3/8



### ZASTOSOWANIE

Zawory rozdzielające służą do sterowania siłownikami w pneumatycznych układach napędowych i sterujących.

### DANE TECHNICZNE

Czynnik roboczy:	Sprężone powietrze lub inny gaz techniczny neutralny w stosunku do użytych materiałów konstrukcyjnych
Zakres ciśnień pracy:	0 ÷ 1.0 MPa
Zakres temperatur pracy:	od 0 do +90° C
Pozycja pracy:	dowolna
Rodzaj konstrukcji:	płytkowy
Kierunek przepływu:	zgodnie ze schematem
Sposób zasilania:	przewodowo sprężonym powietrzem o maksymalnej wielkości cząstek stałych 40 µm, smarowanym mgłą olejową 2 ÷ 5 kropli/m <sup>3</sup>
Masa zaworu:	0.65 kg (G1/8, G3/8)
Materiały konstrukcyjne:	<b>Korpusy</b> - aluminium <b>Płytką rozdzielającą</b> - żeliwo

Funkcja zaworu	Symbol graficzny	Rodzaj sterowania	Gwint przyłącza	Numer zamówieniowy
4/3		dźwignią, w położeniu środkowym wszystkie drogi odcięte	G 1/8	24.0407.4318
		dźwignią, w położeniu środkowym odbiorniki połączone z atmosferą		24.0401.4318
		dźwignią, w położeniu środkowym odbiorniki połączone z zasilaniem		24.0404.4318
		dźwignią, w położeniu środkowym wszystkie drogi odcięte	G 3/8	24.0407.4338
		dźwignią, w położeniu środkowym odbiorniki połączone z atmosferą		24.0401.4338
		dźwignią, w położeniu środkowym wszystkie drogi połączone z zasilaniem		24.0404.4338
		dźwignią z blokadą pneumatyczną, w położeniu środkowym wszystkie drogi odcięte	G 3/8	24.0408.4338
		dźwignią z blokadą pneumatyczną, w położeniu środkowym odbiorniki połączone z atmosferą		24.0402.4338
		dźwignią z blokadą pneumatyczną, w położeniu środkowym odbiorniki połączone z zasilaniem		24.0405.4338

SPOSÓB ZAMAWIANIA

W zamówieniu należy podać: nazwę i funkcję zaworu, gwint przyłącza, numer zamówieniowy oraz ilość sztuk np:

**Zawór rozdzielający 4/3 sterowany dźwignią G3/8, nr 24.0401.4338 5 szt.**

ZAWÓR ROZDZIELAJĄCY 4/3 G1/8 - sterowany dźwignią

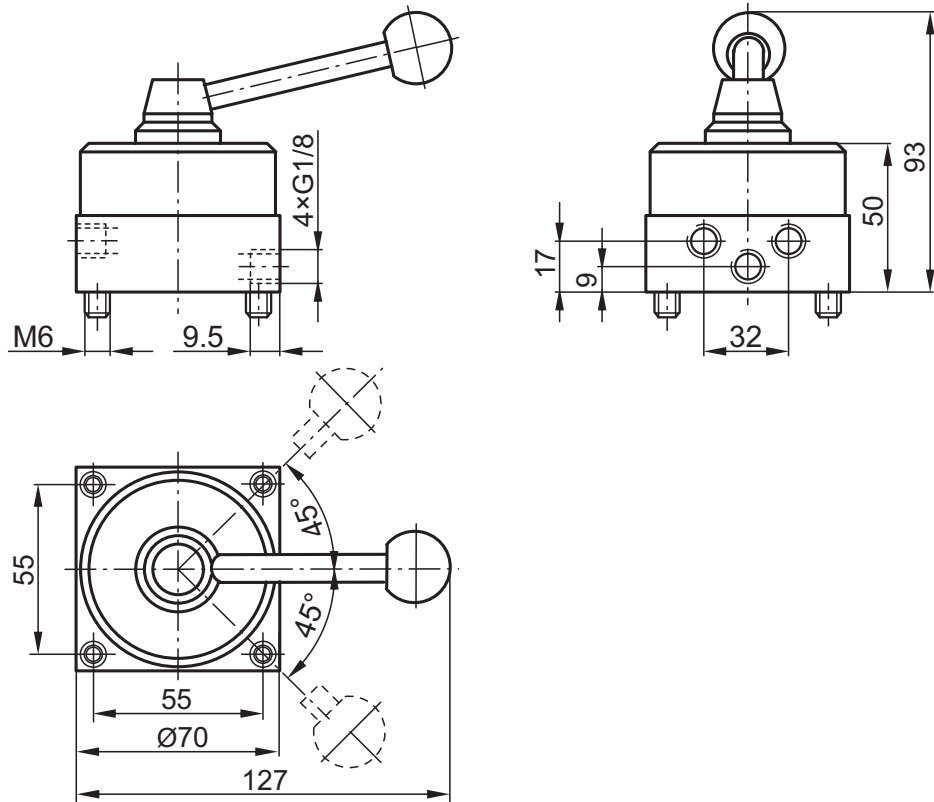

ZAWÓR ROZDZIELAJĄCY 4/3 G3/8 - sterowany dźwignią

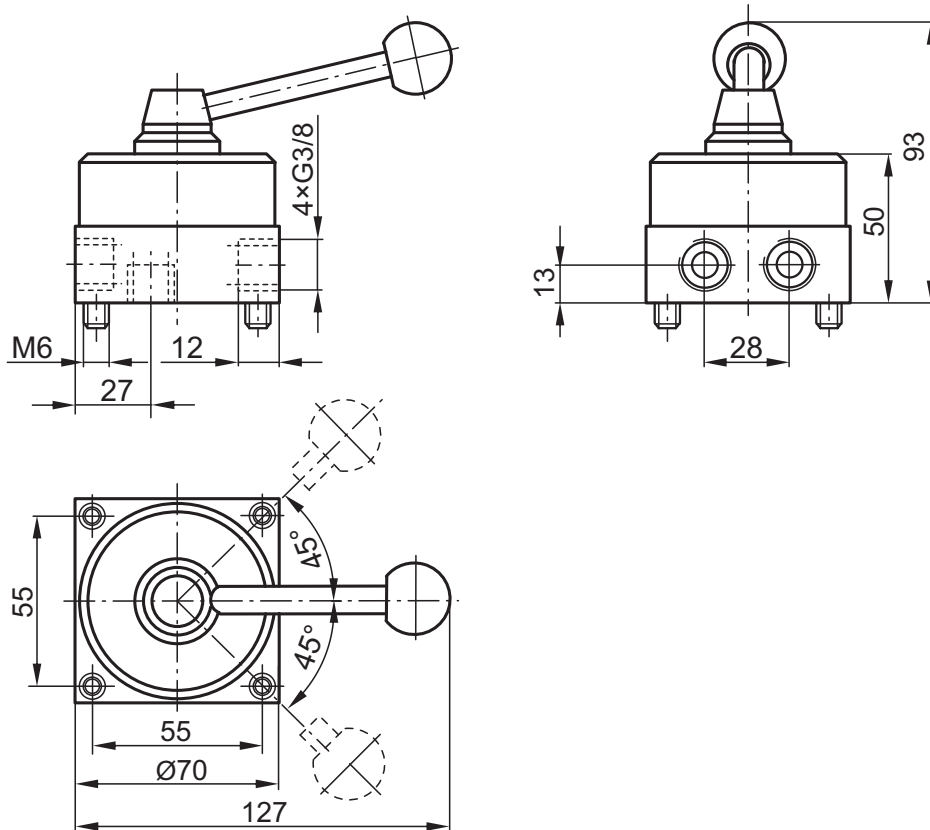

ZAWÓR ROZDZIELAJĄCY 4/3 G3/8 - STEROWANY DŹWIGNIĄ; Z BLOKADĄ PNEUMATYCZNĄ

