

ZAWORY ROZDZIELAJĄCE 3/2, 3/3, 5/2, 5/3 G1/8 ÷ G3/4 zasilane przewodowo i płytowo, sterowane elektromagnetycznie, bezsmarowe Seria DTE

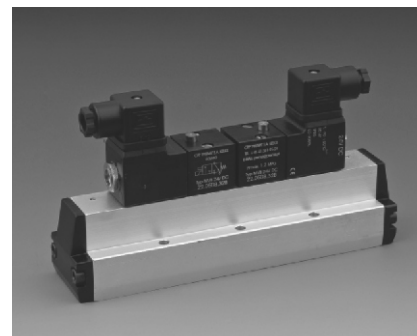
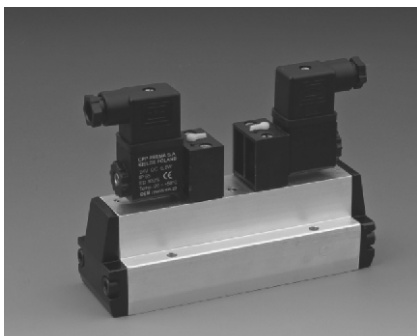

ZASTOSOWANIE

Zawory rozdzielające służą do sterowania elementami wykonawczymi (np. siłownikami o ruchu liniowym lub wahadłowym) w pneumatycznych układach napędowych i sterujących poprzez zmianę kierunku przepływu czynnika roboczego

DANE TECHNICZNE

Czynnik roboczy: Sprężone powietrze lub inny gaz techniczny neutralny w stosunku do użytych materiałów konstrukcyjnych

Zakres ciśnień pracy dla:	
– zaworów 3/2, 5/2 sterowanych elektromagnetycznie	0.2 ÷ 1.0 MPa
– zaworów 3/2, 5/2 sterowanych elektromagnetycznie powrót sprężyną	0.3 ÷ 1.0 MPa
– zaworów 3/3, 5/3 sterowanych elektromagnetycznie	0.3 ÷ 1.0 MPa
– zaworów 3/2, 5/2 sterowanych elektromagnetycznie tłokiem różnicowym	0.15 ÷ 1.0 MPa

Zakres temperatur pracy: od 0 do 65° C

UWAGA: Zaleca się stosowanie elektrozaworów w warunkach wilgotności względnej do 85% w zakresie dopuszczalnych temperatur pracy

Pozycja pracy: dowolna

Rodzaj konstrukcji: suwakowy





Kierunek przepływu: zgodnie ze schematem

Sposób zasilania: przewodowo lub płytowo, sprężonym powietrzem o maksymalnej wielkości cząstek stałych 40 µm, smarowanym mgłą olejową 2 ÷ 5 kropli/m³ lub sprężonym powietrzem niesmarowanym, filtrowanym o maksymalnej wielkości cząstek stałych 10 µm.

Zasilanie obce (zewnętrzne) zaworu wspomag. za pośrednictwem adaptera G1/8 montowanego pomiędzy zawór podstawowym a wspomagającym (numer zamówieniowy 25.0122.18EVM)

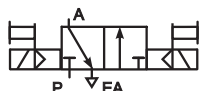
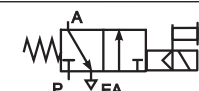
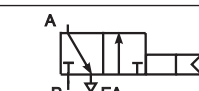
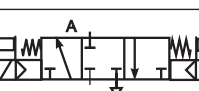
Materiały konstrukcyjne: **Korpus, suwak** - stop aluminium
Pokrywy - stop ZnAl
Uszczelnienia - poliuretan PU

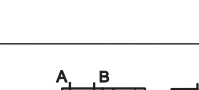
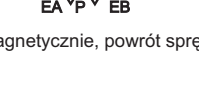
ZAWORY STEROWAE ELEKTROMAGNETYCZNIE

Funkcja zaworu	Symbol graficzny rodzaj sterowania	Sposób zasilania	Gwint przyłącza	Średnica nominalna zaworu [mm]	Numer zamówieniowy		
					DTE z zaworem wspomagającym typu MVB *)	DTE z zaworem wspomagającym typu EVM *)	plyty przyłączeniowej
3/2	 <p>elektromagnetycznie</p>	przewodowy	G1/8	Ø 5	-	22.0201.3218x	-
			G1/4	Ø 7.5	-	22.0201.3214x	-
		plytowy	G1/4	Ø 7.5	-	22.0202.3214x	25.0101.323314
			G3/8	Ø 12	-	22.0202.3238x	25.0101.323338
			G1/2	Ø 16	22.0902.3212x	-	25.0101.323312
	 <p>elektromagnetycznie, powrót sprężyną</p>	przewodowy	G1/8	Ø 5	-	22.0203.3218x	-
			G1/4	Ø 7.5	-	22.0203.3214x	-
		plytowy	G1/4	Ø 7.5	-	22.0204.3214x	25.0101.323314
			G3/8	Ø 12	-	22.0204.3238x	25.0101.323338
			G1/2	Ø 16	22.0904.3212x	-	25.0101.323312
	 <p>elektromagnetycznie tłokiem różnicowym, powrót pneumatyczny</p>	przewodowy	G1/8	Ø 5	-	22.0207.3218x	-
			G1/4	Ø 7.5	-	22.0207.3214x	-
		plytowy	G1/4	Ø 7.5	-	22.0208.3214x	25.0101.323314
			G3/8	Ø 12	-	22.0208.3238x	25.0101.323338
			G1/2	Ø 16	22.0908.3212x	-	25.0101.323312
 <p>elektromagnetycznie, w położeniu środkowym wszystkie drogi odcięte</p>	przewodowy	G1/8	Ø 5	-	22.0209.3318x	-	
		G1/4	Ø 7.5	-	22.0209.3314x	-	
	plytowy	G1/4	Ø 7.5	-	22.0210.3314x	25.0101.323314	
		G3/8	Ø 12	-	22.0210.3338x	25.0101.323338	
		G1/2	Ø 16	22.0910.3312x	-	25.0101.323312	
 <p>elektromagnetycznie</p>	przewodowy	G1/8	Ø 5	-	22.0201.5218x	-	
		G1/4	Ø 7.5	-	22.0201.5214x	-	
	plytowy	G1/8	Ø 7.5	-	22.0202.521814x	25.0102.525318	
		G1/4	Ø 7.5	-	22.0202.521438x	25.0102.525314	
		G1/4	Ø 12	-	22.0202.521438x	25.0103.525314	
G3/8		Ø 12	-	22.0202.521438x	25.0103.525338		
G1/2		Ø 20	22.0902.521234x	-	25.0104.525312		
 <p>elektromagnetycznie, powrót sprężyną</p>	przewodowy	G1/8	Ø 5	-	22.0203.5218x	-	
		G1/4	Ø 7.5	-	22.0203.5214x	-	
	plytowy	G1/8	Ø 7.5	-	22.0204.521814x	25.0102.525318	
		G1/4	Ø 7.5	-	22.0204.521438x	25.0102.525314	
		G1/4	Ø 12	-	22.0204.521438x	25.0103.525314	
G3/8		Ø 12	-	22.0204.521438x	25.0103.525338		
G1/2		Ø 20	22.0904.521234x	-	25.0104.525312		
 <p>elektromagnetycznie tłokiem różnicowym, powrót pneumatyczny</p>	przewodowy	G1/8	Ø 5	-	22.0207.5218x	-	
		G1/4	Ø 7.5	-	22.0207.5214x	-	
	plytowy	G1/8	Ø 7.5	-	22.0208.521814x	25.0102.525318	
		G1/4	Ø 7.5	-	22.0208.521438x	25.0102.525314	
		G1/4	Ø 12	-	22.0208.521438x	25.0103.525314	
G3/8		Ø 12	-	22.0208.521438x	25.0103.525338		
G1/2		Ø 20	22.0908.521234x	-	25.0104.525312		
5/3	 <p>elektromagnetycznie, w położeniu środkowym wszystkie drogi odcięte</p>	przewodowy	G1/8	Ø 5	-	22.0209.5318x	-
			G1/4	Ø 7.5	-	22.0209.5314x	-
		plytowy	G1/8	Ø 7.5	-	22.0210.531814x	25.0102.525318
			G1/4	Ø 7.5	-	22.0210.531438x	25.0102.525314
			G1/4	Ø 12	-	22.0210.531438x	25.0103.525314
	G3/8		Ø 12	-	22.0210.531438x	25.0103.525338	
	G1/2		Ø 20	22.0910.531234x	-	25.0104.525312	
	 <p>elektromagnetycznie, w położeniu środkowym odbiorniki połączone z atmosferą</p>	przewodowy	G1/8	Ø 5	-	22.0211.5318x	-
			G1/4	Ø 7.5	-	22.0211.5314x	-
		plytowy	G1/8	Ø 7.5	-	22.0212.531814x	25.0102.525318
			G1/4	Ø 7.5	-	22.0212.531438x	25.0102.525314
			G1/4	Ø 12	-	22.0212.531438x	25.0103.525314
			G3/8	Ø 12	-	22.0212.531438x	25.0103.525338
			G1/2	Ø 20	22.0912.531234x	-	25.0104.525312
			G3/4	Ø 20	22.0912.531234x	-	25.0104.525334

SPOSÓB ZAMAWIANIA

*) W numerach zamówieniowych zaworów w miejscu oznaczonym przez "x" należy wpisać literowy kod napięcia sterującego według następującego schematu:

prąd stały: B - 24V +/- 10%; C - 48V +/- 10% (dostępne na specjalne zamówienie); D - 110V +/- 10%
 prąd przemienny 50 Hz: E - 24V +/- 10%; H - 110V +/- 10%; J - 230V +/- 10%;

W zamówieniu należy podać: nazwę i funkcję zaworu, gwint przyłącza, typ zaworu wspomagającego i napięcie sterujące, numer zamówieniowy oraz ilość sztuk np:

Zawór rozdzielający 5/2 sterowany elektromagnetycznie, powrót sprężyną G3/8, płytkowy, EVM 230V 50Hz
 Nr zamówieniowy 22.0204.521438J 6 szt.

ZAWÓR ROZDZIELAJĄCY 3/2 - STEROWANY ELEKTROMAGNETYCZNIE

ZASILANY PRZEWODOWO

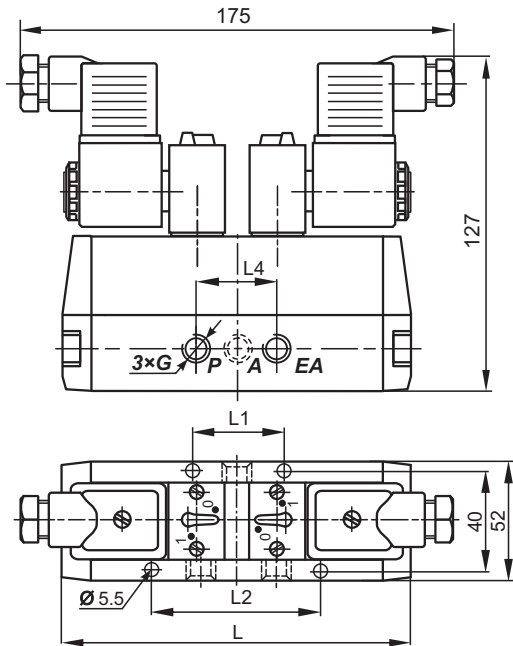

G	L	L1	L2	L3
G1/8	117	26	48	22
G1/4	132	34	66	32

ZASILANY PŁYTKOWO

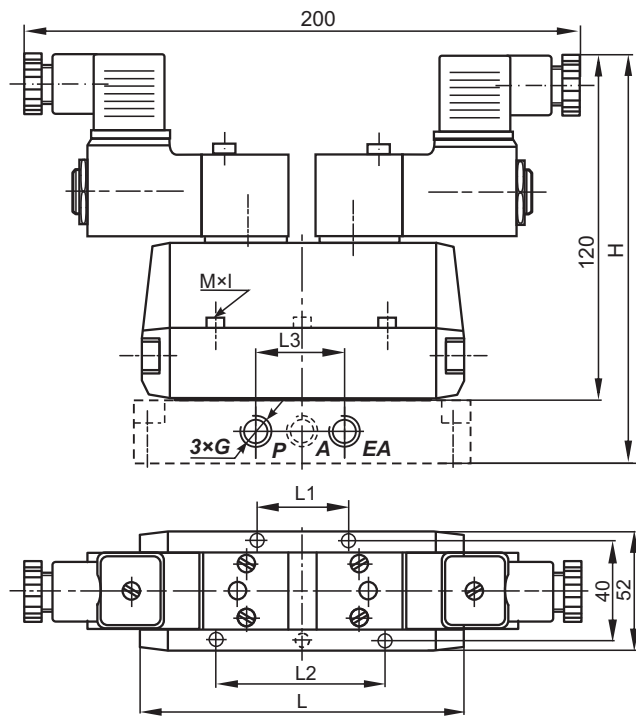

G	H	L	L1	L2	L3	MxI
G1/4	144	117	26	48	26	M5x50-4szt
G3/8	149	132	34	66	35	M5x50-4szt
G1/2	154	147	39	81	48	M5x50-4szt
G3/4	159	172	52	92	52	M5x50-5szt

ZAWÓR ROZDZIELAJĄCY 5/2 - STEROWANY ELEKTROMAGNETYCZNIE

- ZASILANY PRZEWODOWO

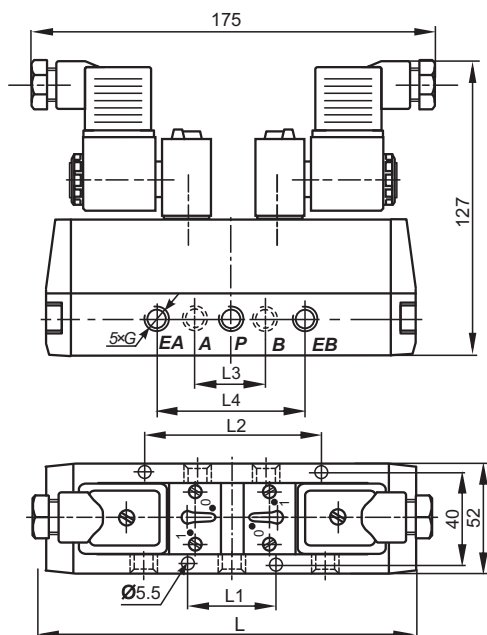

G	L	L1	L2	L3	L4
G1/8	139	22	44	22	44
G1/4	164	32	62	32	64

ZASILANY PŁYTKOWO

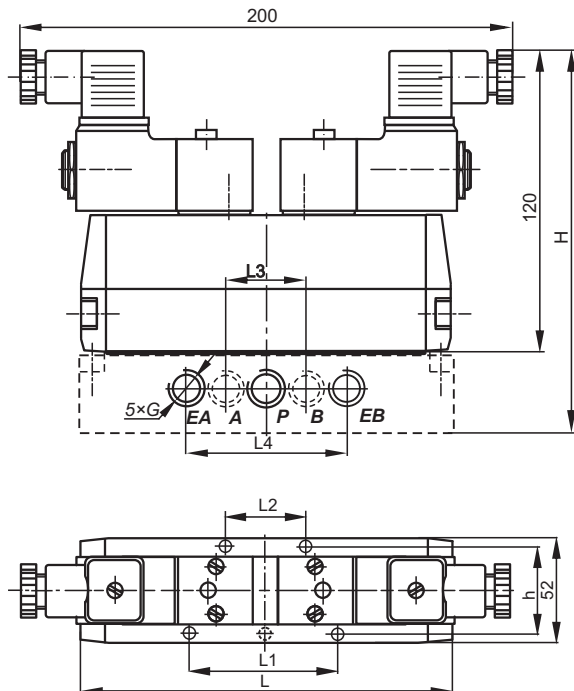

G	H	L	L1	L2	L3	L4	h	MxI
G1/8-G1/4	164	139	34	60	26	56	40	M5x50-4szt
G1/4-G3/8	150	164	86	48	35	70	42	M5x50-4szt
G1/2-G3/4	158	224	104	52	52	104	40	M6x50-4szt

ZAWÓR ROZDZIELAJĄCY 3/2 - STEROWANY ELEKTROMAGNETYCZNIE POWRÓT SPRĘŻYNĄ

ZASILANY PRZEWODOWO

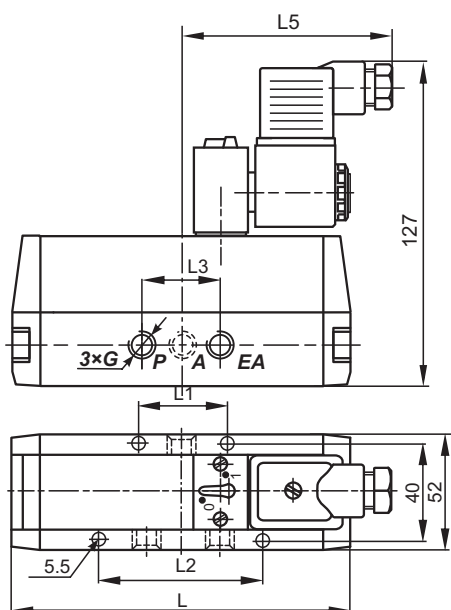

G	L	L1	L2	L3	L5
G1/8	117	26	48	22	89.5
G1/4	132	34	66	32	87.5

ZASILANY PŁYTKOWO

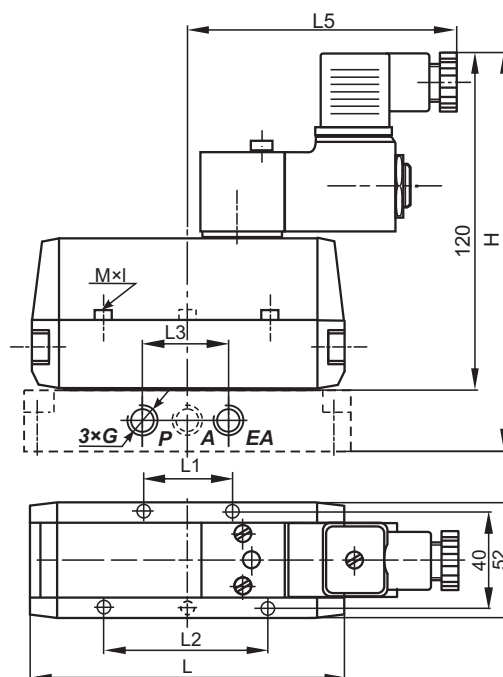

G	H	L	L1	L2	L3	L5	MxI
G1/4	144	117	26	48	26	89.5	M5x50-4szt
G3/8	149	132	34	66	35	87.5	M5x50-4szt
G1/2	154	147	39	81	48	86.5	M5x50-4szt
G3/4	159	172	52	92	52	84.5	M5x50-5szt

ZAWÓR ROZDZIELAJĄCY 5/2 - STEROWANY ELEKTROMAGNETYCZNIE POWRÓT SPRĘŻYNĄ

ZASILANY PRZEWODOWO

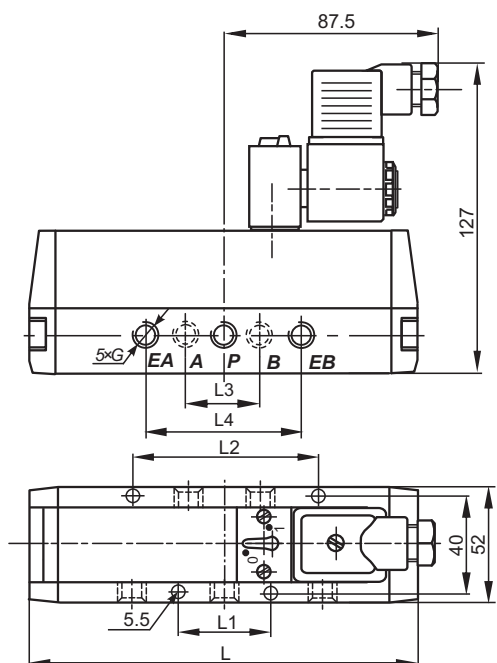

G	L	L1	L2	L3	L4
G1/8	139	22	44	22	44
G1/4	164	32	62	32	64

ZASILANY PŁYTKOWO

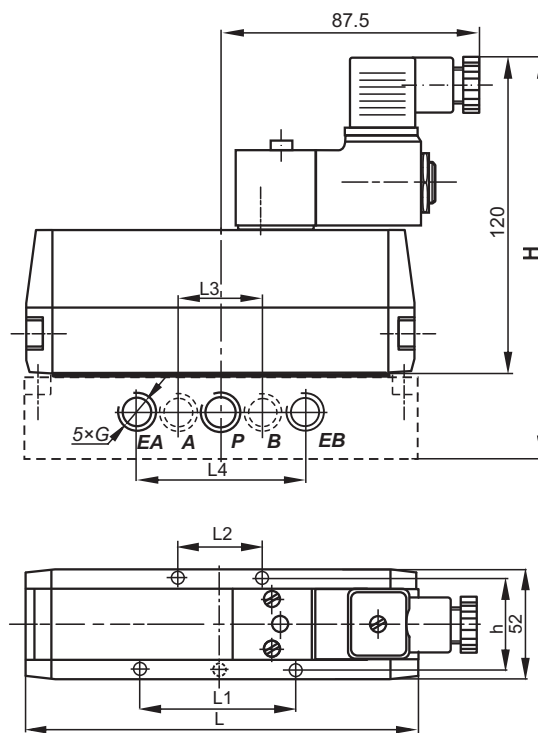

G	H	L	L1	L2	L3	L4	h	MxI
G1/8-G1/4	164	139	34	60	26	56	40	M5x50-4szt
G1/4-G3/8	150	164	48	86	35	70	42	M5x50-4szt
G1/2-G3/4	158	224	52	104	52	104	40	M6x50-4szt

ZAWÓR ROZDZIELAJĄCY 3/2 - STEROWANY ELEKTROMAGNETYCZNIE, POWRÓT PNEUMATYCZNY

ZASILANY PRZEWODOWO

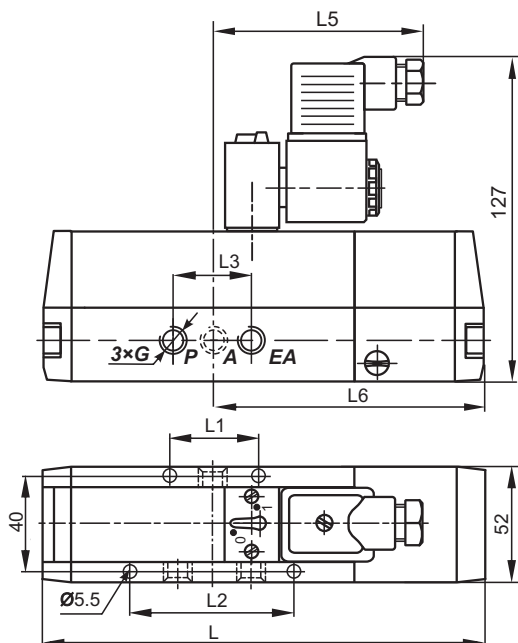

G	L	L1	L2	L3	L5	L6
G1/8	155	26	48	22	89.5	96
G1/4	170	34	66	32	87.5	104

ZASILANY PŁYTKOWO

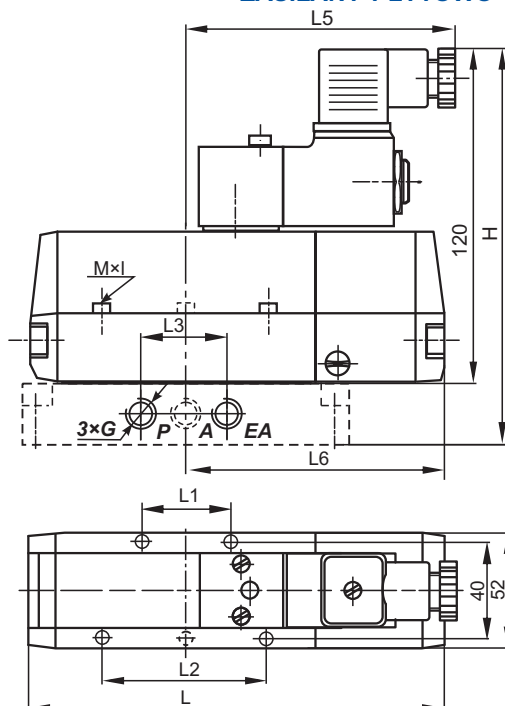

G	H	L	L1	L2	L3	L5	L6	MxI
G1/4	144	155	26	48	26	89.5	96	M5x50-4szt
G3/8	149	170	34	66	35	87.5	104	M5x50-4szt
G1/2	154	195	39	81	48	86.5	121	M5x50-4szt
G3/4	159	220	52	92	52	84.5	134	M5x50-5szt

ZAWÓR ROZDZIELAJĄCY 5/2 - STEROWANY ELEKTROMAGNETYCZNIE, POWRÓT PNEUMATYCZNY

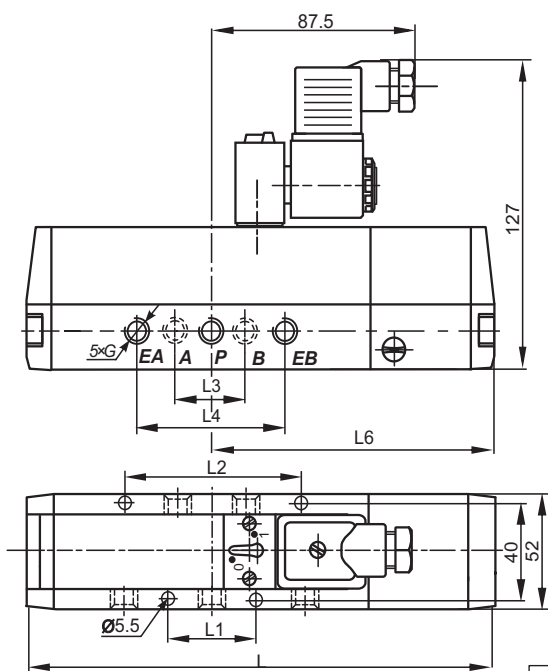

G	L	L1	L2	L3	L4
G1/8	177	22	44	22	44
G1/4	202	32	62	32	64

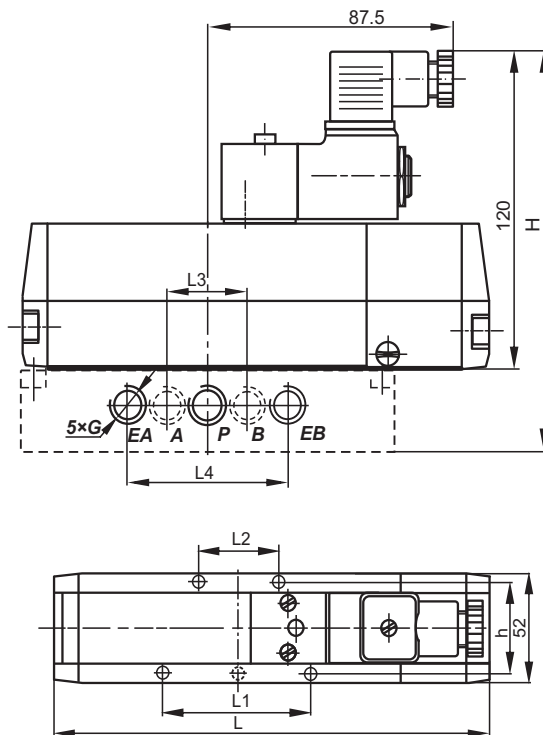

G	H	L	L1	L2	L3	L4	L6	h	MxI
G1/8-G1/4	164	177	34	60	26	56	107	40	M5x50-4szt
G1/4-G3/8	150	202	48	86	35	70	120	42	M5x50-4szt
G1/2-G3/4	158	272	52	104	52	104	160	40	M6x50-4szt

ZAWÓR ROZDZIELAJĄCY 3/3 - STEROWANY ELEKTROMAGNETYCZNIE

ZASILANY PRZEWODOWO

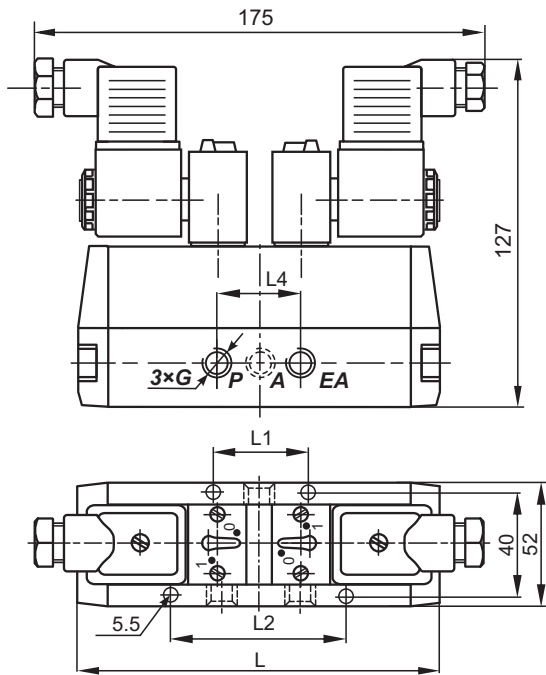

G	L	L1	L2	L3
G1/8	117	26	48	22
G1/4	132	34	66	32

ZASILANY PŁYTKOWO

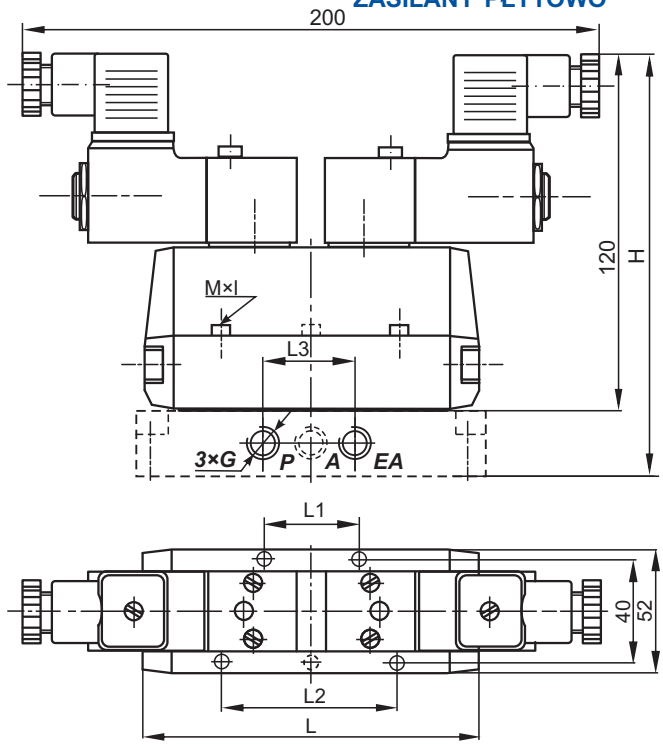

G	H	L	L1	L2	L3	MxI
G1/4	144	117	26	48	26	M5x50-4szt
G3/8	149	132	34	66	35	M5x50-4szt
G1/2	154	147	39	81	48	M5x50-4szt
G3/4	159	172	52	92	52	M5x50-5szt

ZAWÓR ROZDZIELAJĄCY 5/3 - STEROWANY ELEKTROMAGNETYCZNIE

ZASILANY PRZEWODOWO

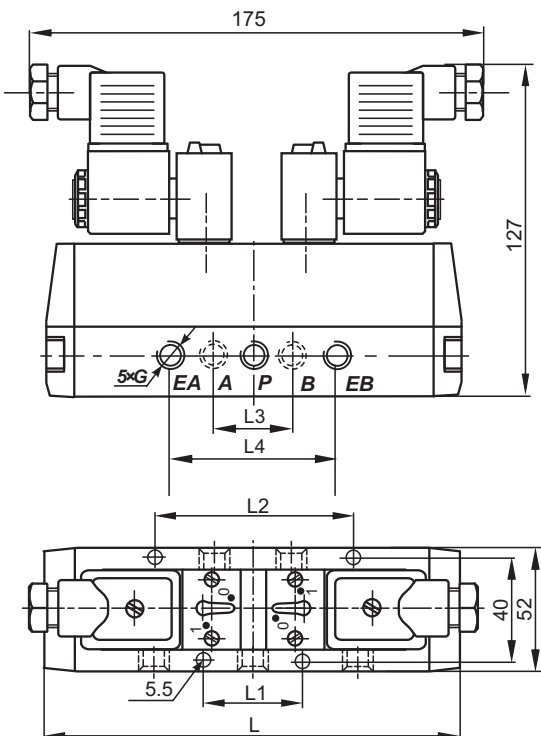

G	L	L1	L2	L3	L4
G1/8	139	22	44	22	44
G1/4	164	32	62	32	64

ZASILANY PŁYTKOWO

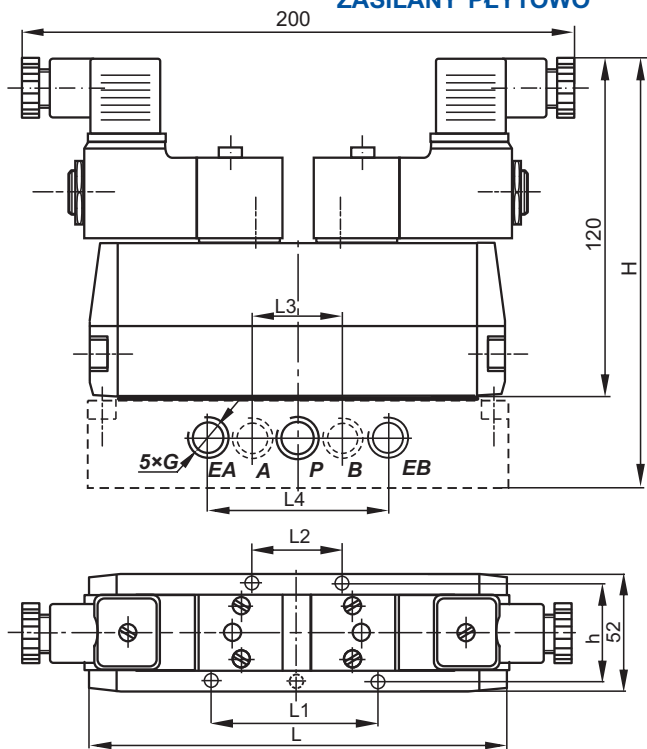

G	H	L	L1	L2	L3	L4	h	MxI
G1/8-G1/4	164	139	34	60	26	56	40	M5x50-4szt
G1/4-G3/8	150	164	48	86	35	70	42	M5x50-4szt
G1/2-G3/4	158	224	52	104	52	104	40	M6x50-4szt